



COMUNE DI SOMMARIVA DEL BOSCO PROVINCIA DI CUNEO

Ufficio Tecnico Comunale – Lavori Pubblici e Manutentivi-Responsabile Pignetti geom. Aldo
Telef.: 0172 566225 Email: lavori.pubblici@comune.sommarivadelbosco.cn.it-
lavoripubblici@pec.sommarivabosco.it

Bando alienazione beni mobili

Il responsabile dell'area Tecnica, in esecuzione della propria determinazione n. 98/162 del 23 marzo 2021

RENDE NOTO

Che entro il **15 aprile 2021** ore 12,00 potranno essere presentate le offerte in busta chiusa per l'acquisto dei beni mobili di proprietà comunale.

I beni posti in vendita sono suddivisi in lotti e precisamente:

LOTTO 1

Saldatrice a filo continuo – importo a base di gara € 290,00

LOTTO 2

Serie di leggi in legno per la musica – importo a base di gara € 150,00

LOTTO 3

n. 3 panchine in legno per esterni – importo a base di gara € 250,00

LOTTO 4

n. 99 lanterne NERI realizzate in pressofusione di alluminio in versione portata. Riflettore asimmetrico e ausiliari elettrici alloggiati nella parte superiore basculante. Sezionatore automatico all'apertura, schermo in vetro temprato trasparente. Finitura colore grigio metallizzato.

Prezzo a base di gara € 90,00 cadauna

Le offerte, in busta chiusa, dovranno riportare l'offerta **in aumento** sul prezzo posto a base di gara e dovrà essere indicato anche il lotto a cui si fa riferimento.

Sulla busta, oltre all'indirizzo del Comune, dovrà essere riportata la seguente dicitura:
“asta per alienazione beni immobili – LOTTO DI PARTECIPAZIONE n. ...”

Il prezzo posto a base di gara è il seguente:

LOTTO 1 - € 290,00

LOTTO 2 - € 150,00

LOTTO 3 - € 250,00

LOTTO 4 - € 90,00/ cadauno

Per il LOTTO 4 l'offerta dovrà riportare anche il numero di lampada per cui si presenta l'offerta.

La busta contenente l'offerta, dovrà riportare anche gli estremi del concorrente con relativo recapito anagrafico e telefonico.

L'apertura delle offerte avverrà il giorno **16 aprile 2021** alle ore 9,00 presso il Palazzo Municipale.

In caso di presentazione per lo stesso lotto, di offerta uguale, gli offerenti, che saranno contattati telefonicamente in quanto non è possibile accedere agli uffici comunali causa COVID-19, potranno effettuare una ulteriore offerta in aumento rispetto a quella presentata.

L'aggiudicatario dovrà, entro 15 giorni dalla data di comunicazione dell'avvenuta aggiudicazione, provvedere al versamento della somma offerta tramite versamento presso la tesoreria comunale Banca INTESA SAN PAOLO agenzia di Sommariva del Bosco.

I beni posti in vendita sono visionabili previo appuntamento telefonico al 0172566225.

L'Ufficio tecnico comunale è a disposizione per ogni eventuale ulteriore chiarimento in merito.

Sommariva del Bosco, lì 23 marzo 2021

Geom. Aldo G. PUGNETTI

Responsabile Servizio LL.PP. e Manutentivo

A handwritten signature in blue ink, consisting of a large, stylized initial 'A' followed by a long horizontal stroke.

2070 1

04/02/2021 15:08

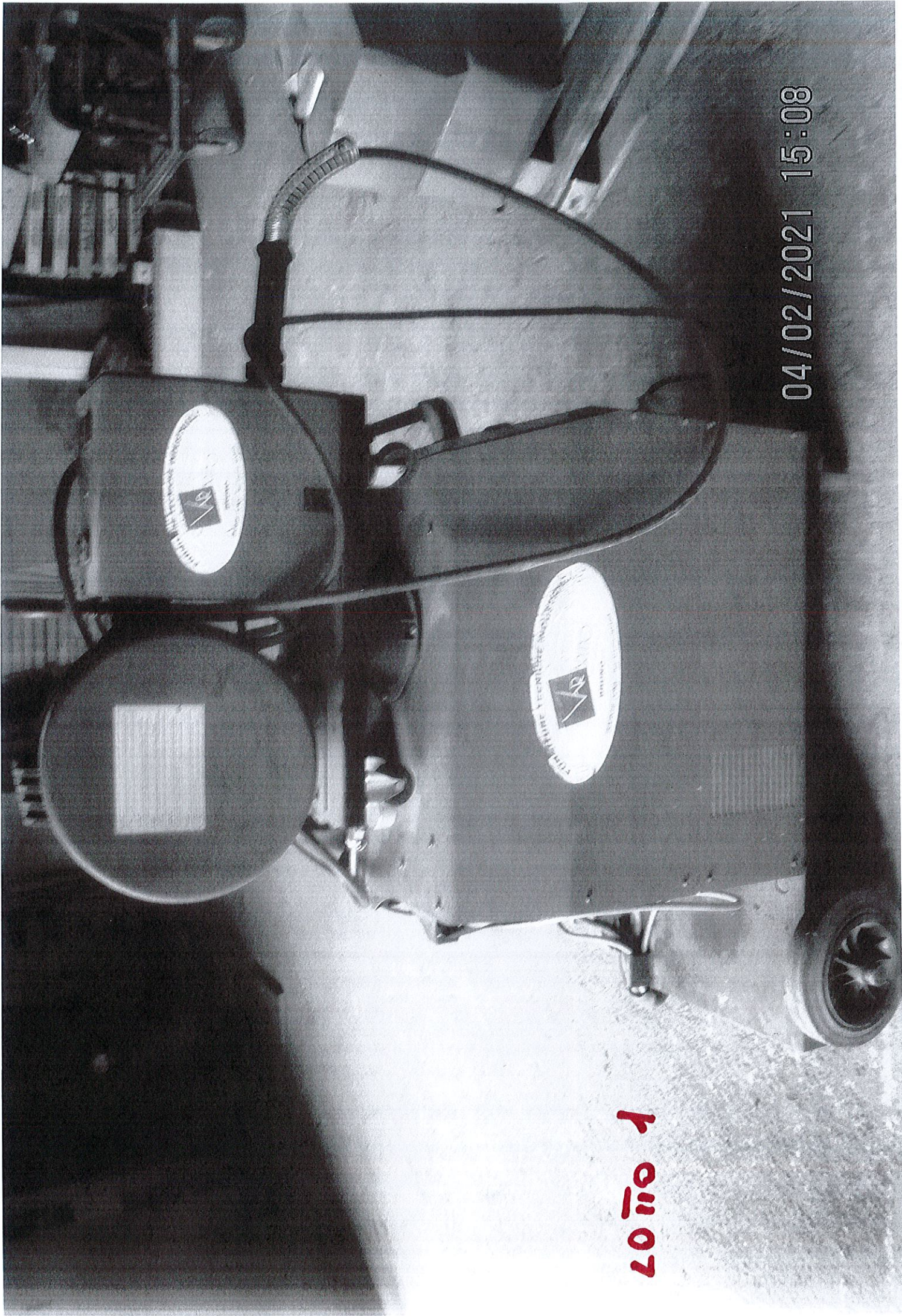

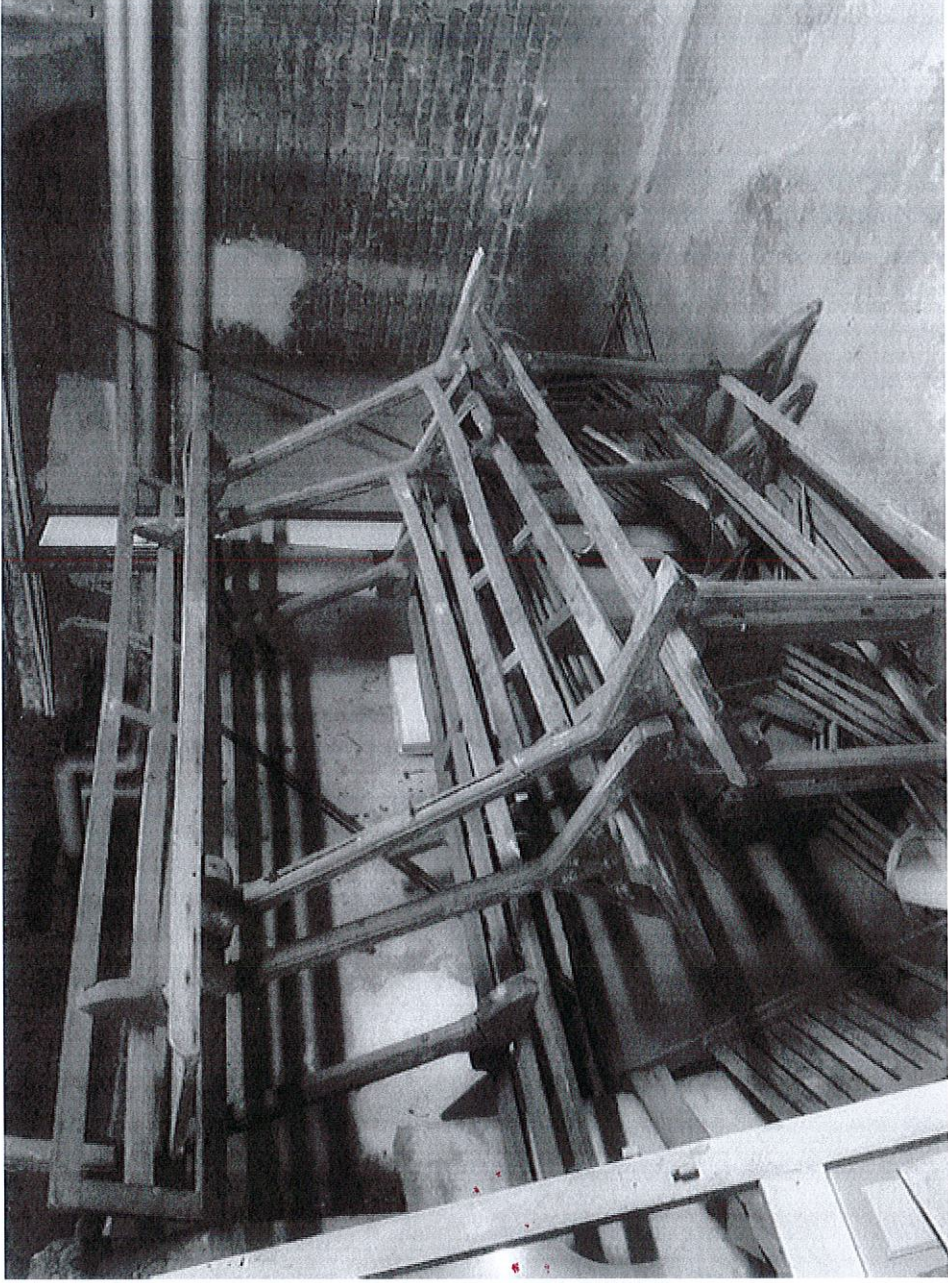

20702

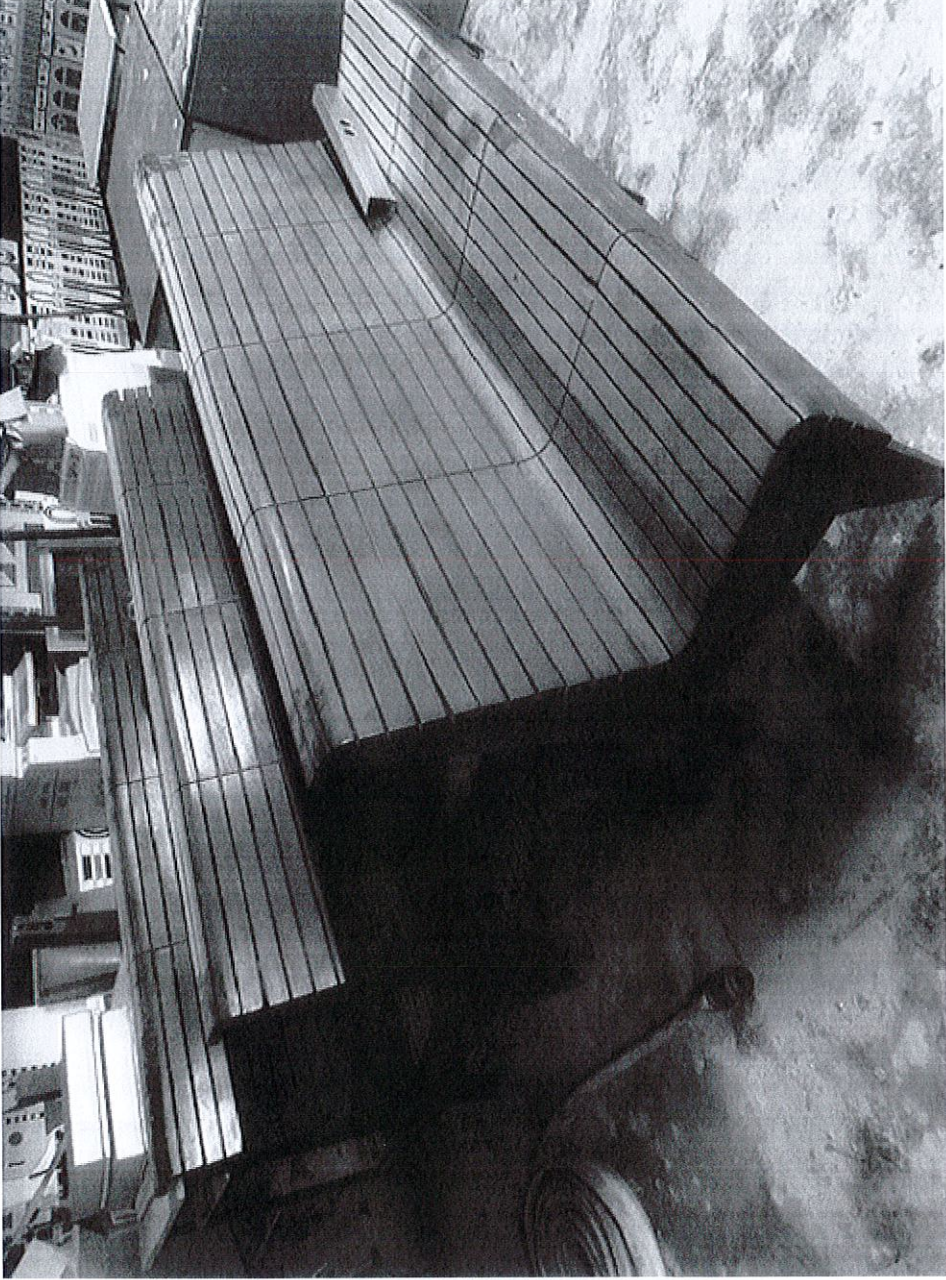

30107

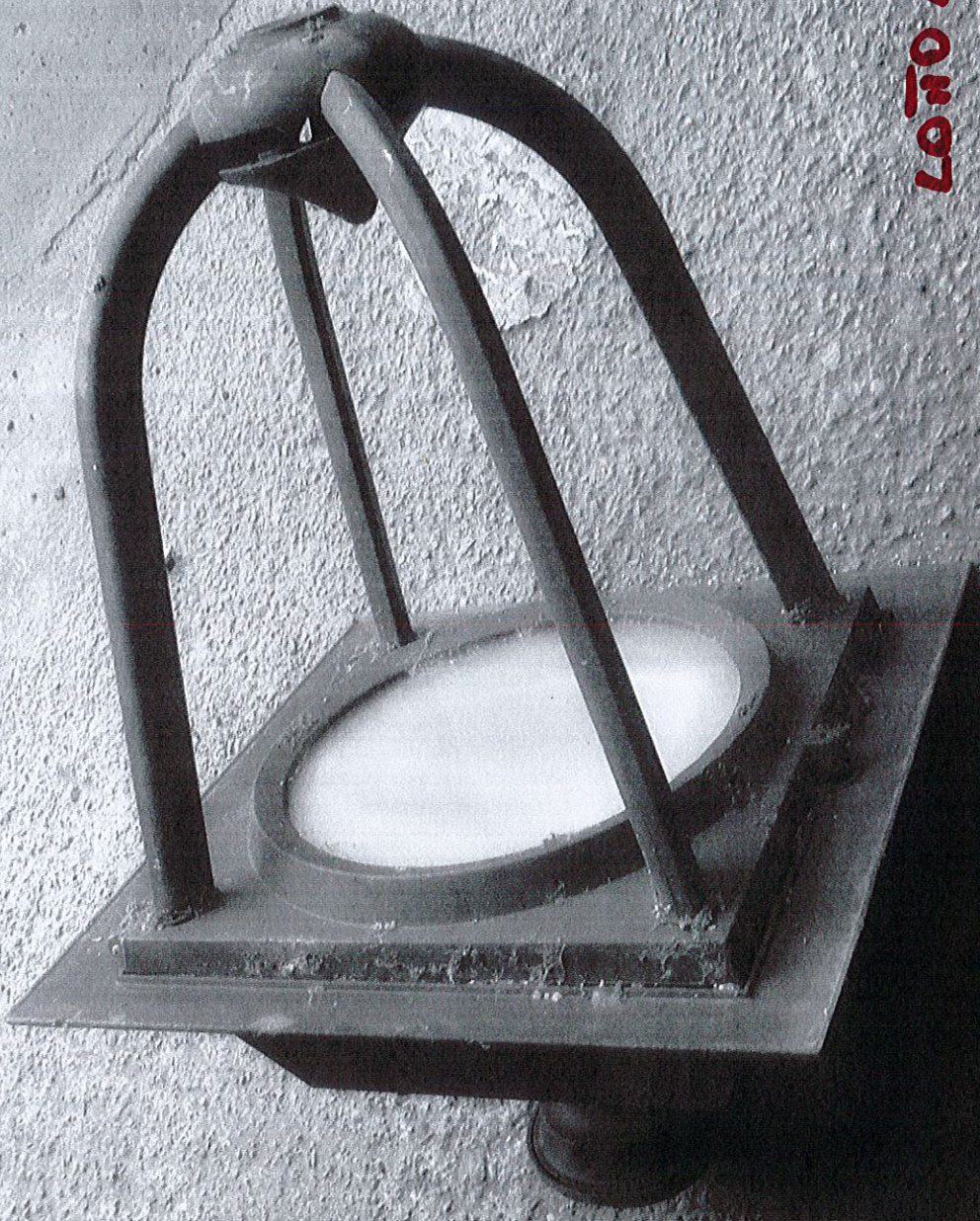

LEÑO 4

04/02/2021 15:14

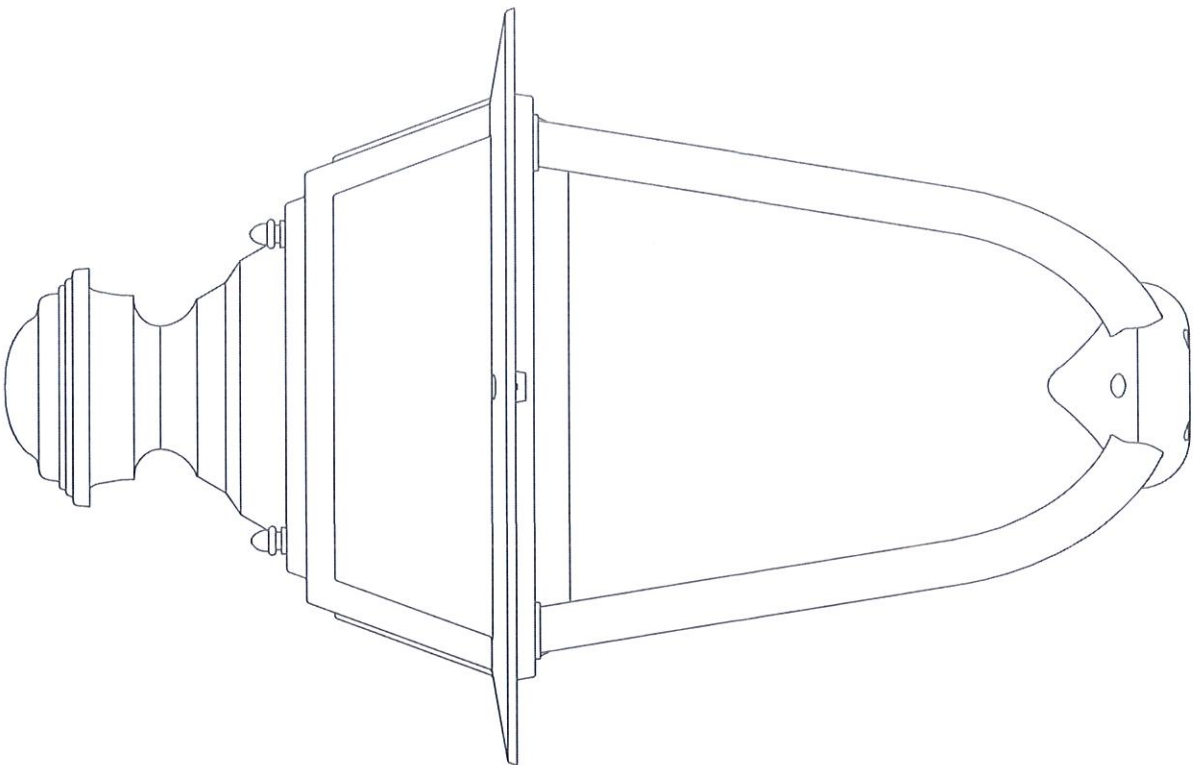

7 0267